



UNIWERSYTET
EKONOMICZNY
W POZNANIU



Zmiany organizacyjno-funkcjonalne na Uniwersytecie Ekonomicznym w Poznaniu

23 września 2019 roku

Najważniejsze akty normatywne

ogłoszenie Ustawy
Prawo o Szkolnictwie Wyższym i Nauce

ogłoszenie nowego Statutu UEP

nadanie Regulaminu organizacyjnego UEP

opracowywanie projektów innych wewnętrznych
aktów normatywnych związanych ze zmianami
wprowadzonymi postanowieniami Ustawy Prawo
o Szkolnictwie Wyższym i Nauce, Statutu Uczelni i RO

spotkania Władz
z pracownikami Uczelni

prace Komisji
Rektorskiej
ds. Statutu UEP

konsultacje zapisów
ze związkami
zawodowymi
i wspólnotą Uczelni

prace Zespołu
ds. opracowania RO

uzgodnienia treści
RO z Władzami
Uczelni

konsultacje zapisów
ze związkami
zawodowymi
i pracownikami





Podjęte działania – zmiany organizacyjno-funkcjonalne na Uczelni

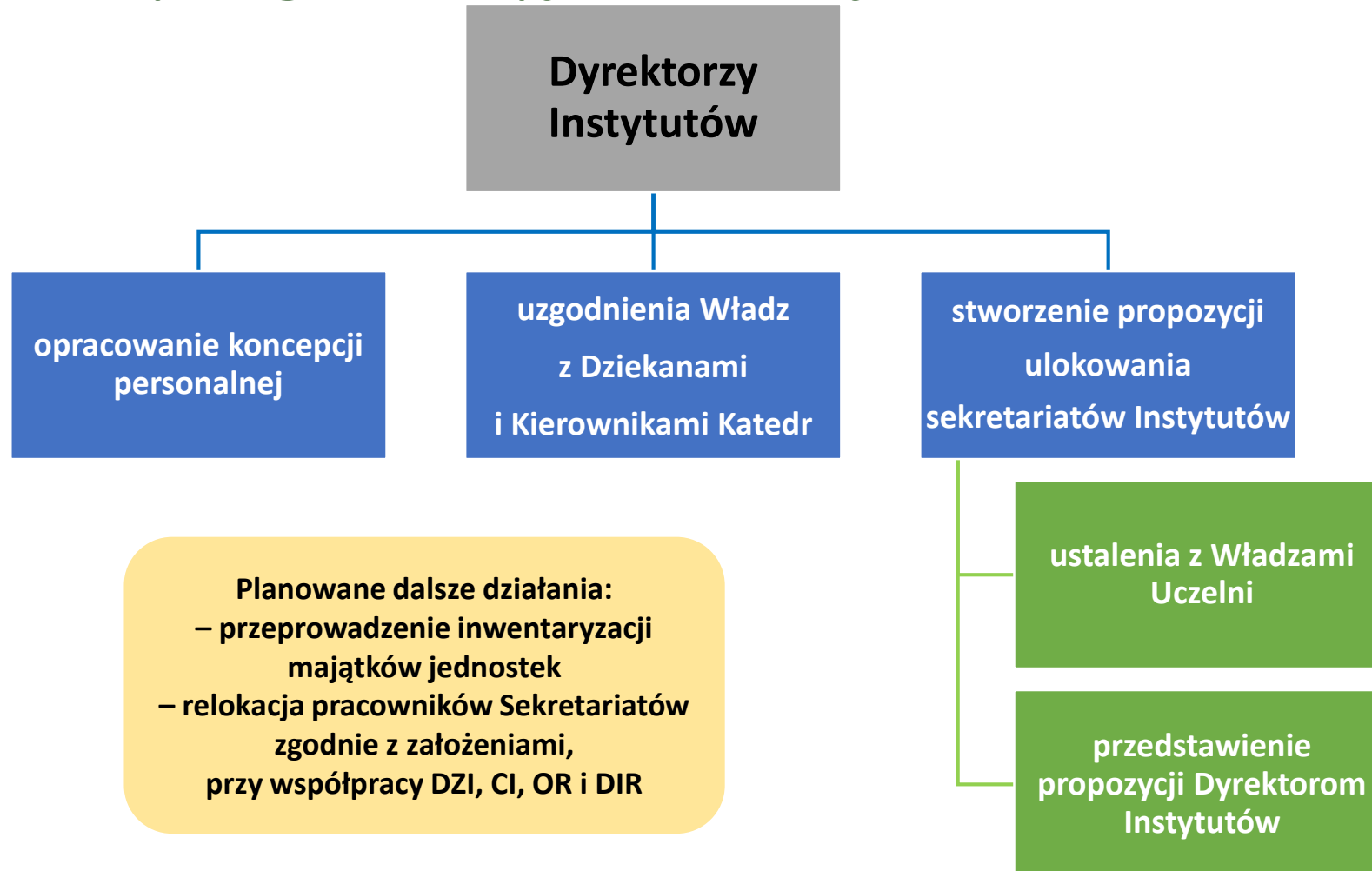



Podjęte działania – zmiany organizacyjno-funkcjonalne na Uczelni



Dzięki współpracy wielu osób zaangażowanych w proces relokacji,
w okresie wakacyjnym zostało przygotowanych większość pomieszczeń, w tym dla:

- **Szkoły Doktorskiej i BSD;**
- **Przewodniczącego Rady Awansów Naukowych i BRAN** (pomieszczenia wyremontowano i wykonano przejście wewnętrzne pomiędzy pokojami);
- **Dyrektorów Studiów** (doposażono większość pomieszczeń m.in. w nowe biurka, fotele);
- pracowników **Biura Obsługi Studenta** (relokowano Panią Kierownik Dziekanatu WE, WGM oraz pracowników poszczególnych podzespołów);
- **Uczelnianego Koordynatora ds. POL-on;**
- **Stanowiska ds. Ewaluacji Jakości Działalności Naukowej.**





Podjęte działania – zmiany organizacyjno-funkcjonalne na Uczelni (na przykładzie organizacji Biura Obsługi Studenta)

**opracowanie koncepcji utworzenia
Biura Obsługi Studenta**

ustalenia dotyczące zakresu zadań BOS,
w tym jednostek wchodzących w skład Biura

uzgodnienia w sprawie obsady
nowo utworzonej jednostki

konsultacje z zainteresowanymi
pracownikami i związkami zawodowymi

stworzenie koncepcji ulokowania BOS





Podjęte działania – zmiany organizacyjno-funkcjonalne na Uczelni (na przykładzie organizacji Biura Obsługi Studenta)



relokacje wielu pracowników
przy współpracy różnych jednostek,
w szczególności: DZI, CI, OR, DIR

planowane dalsze działania:
– zakup systemu kolejkowego
– relokacja obecnego
Działu Spraw Studenckich

OR:

- opracowanie koncepcji przy współpracy Kierownik BOS
- koordynacja procesów

DZI:

- przeprowadzenie inwentaryzacji majątku
- przenoszenie mienia do poszczególnych pomieszczeń

CI:

- przygotowanie infrastruktury sieci komputerowej
- podłączanie i uruchamianie sprzętu
- konfiguracja urządzeń

DIR:

- przeprowadzenie niezbędnych remontów pomieszczeń



Rozmieszczenie niektórych jednostek organizacyjnych w związku z reorganizacją





DSD/BSD	Dyrektor Szkoły Doktorskiej/ Biuro Szkoły Doktorskiej
RAN/BRAN	Rada Awansów Naukowych/ Biuro Rady Awansów Naukowych
BOS	Biuro Obsługi Studenta
Dyr.	Dyrektor studiów
BR	Biuro Rektora

Budynek A
I piętro
po relokacji

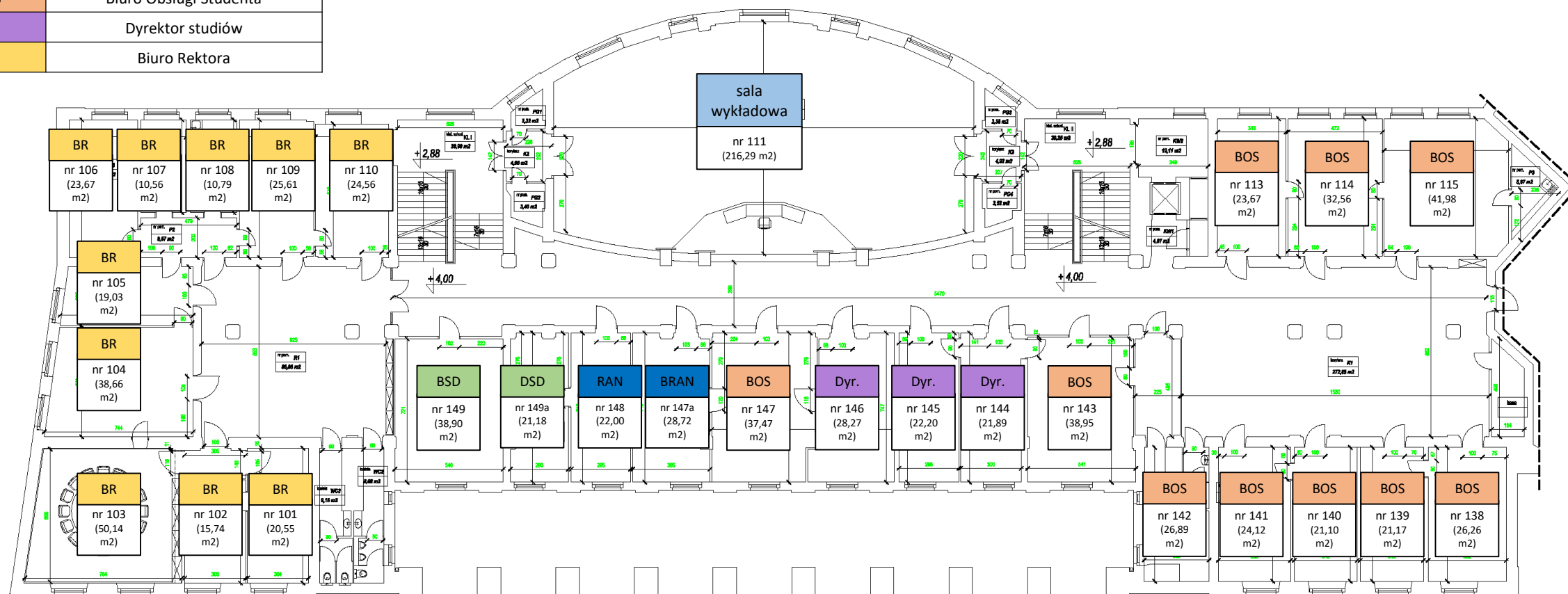



Budynek A – skrzydło I piętro po relokacji

Relokacja pod koniec I kwartału 2020 roku

DWZZ	Dział Współpracy z Zagranicą
SEJDN	Stanowisko ds. Ewaluacji Jakości Działalności Naukowej
DBN	Dział Badań Naukowych
BOS	Biuro Obsługi Studenta
Dyr.	Dyrektor studiów
AW	Audytór Wewnętrzny
KAM	Koordinator ds. Akredytacji Międzynarodowych
ZNP	Związek Nauczycielstwa Polskiego
KTŻ	Katedra Towaroznawstwa Żywności

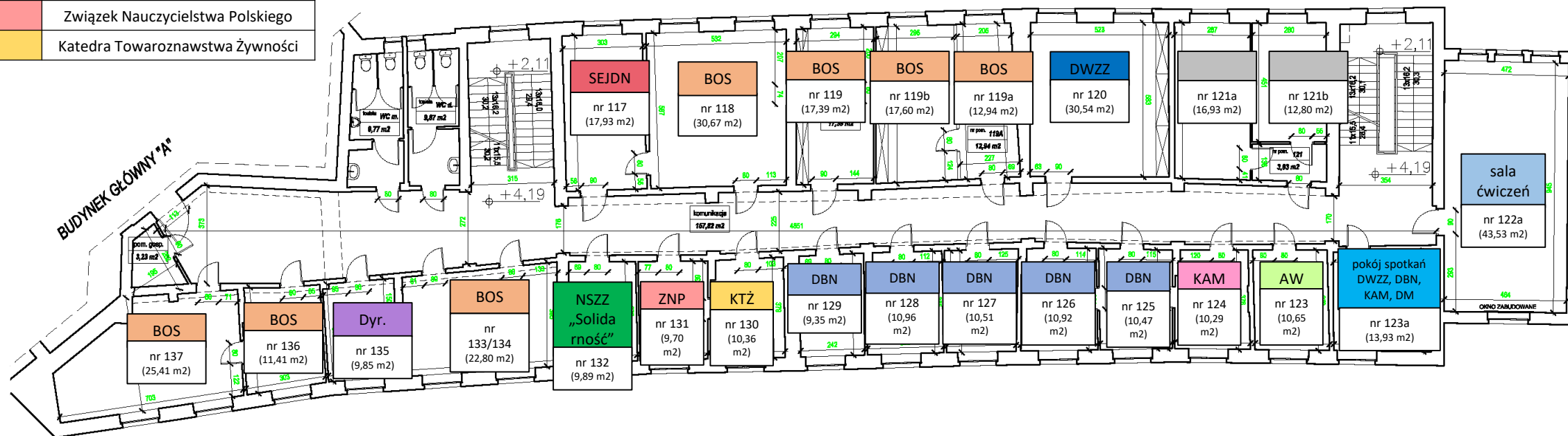



Najważniejsze dalsze działania związane z reorganizacją UEP – aktualizacja uregulowań wewnętrznych Uczelni





Przystosowanie Uczelni od strony administracyjnej obejmie w szczególności takie działania, jak:

aktualizacja danych
w bazie pracowników

wprowadzenie zmian
na stronie internetowej
Uczelni

zmiana danych
w rejestrach
pomieszczeń

aktualizacja aplikacji
do generowania stopek
mailowych

wymiana tabliczek
na drzwiach

wymiana wizytówek

wymiana pieczętek





UNIWERSYTET
EKONOMICZNY
W POZNANIU



Dziękuję za uwagę!